

**2024年度
九州自動車部品等
現調化促進商談会
参加発注企業**

**開催場所: マリンメッセ福岡A館
「モノづくりフェア2024」会場内**

1	(株)タイセイプラス 別紙詳細案件リスト7ページ	参加日	10月17日(木)	
			対面	
所在地	愛知県清須市桃栄4-146			
主要製品	樹脂成形品(ブロー成形、インジェクション成形)			
発注品目	①ブロー成形、②射出成形、③組立加工			
加工内容	①インパネダクト、HVダクト、②HVダクト、その他、③成形品へのウレタンなど貼りつけ加工			
必要設備・能力	①ブロー成形機 65mm~90mm、②インジェクション成形機 ~450t、③加工人員※配送自社対応必須			
受注への条件・要望				

2	(株)東郷製作所 別紙詳細案件リスト7ページ	参加日	10月17日(木)	
			対面	
所在地	愛知県愛知郡東郷町大字春木字蛭池1番地			
主要製品	各種ばね			
発注案件名	①プレス金型設計・製作、②樹脂金型設計・製作			
品名・開発名	①順送プレス型等、②縦型・横型射出成型金型			
仕様・開発条件等	①20t-200tプレス用金型、②5t-180t樹脂用金型			
受注への条件・要望	条件・要望については別紙詳細案件リストを参照ください。			

3	(株)浜岳製作所 別紙詳細案件リスト8ページ	参加日	10月17日(木)	
			対面	
所在地	神奈川県平塚市東八幡5-2-2			
主要製品	自動車用プレス&溶接部品			
発注品目	自動車用プレス&溶接部品			
加工内容	プレス加工、溶接加工(CO2,スポット等)			
必要設備・能力	上記加工が可能な設備(自動車部品として納入実績があることが望ましい)			
受注への条件・要望				

4	(株)キンコー 別紙詳細案件リスト9ページ	参加日	10月16日(水)	10月17日(木)
			対面	対面
所在地	鹿児島県薩摩川内市小倉町7561			
主要製品	セラミック粉末用金型設計製作、その他金型及び部品製作、各種設備装置及び部品製作			
発注案件名	設備装置、設備装置部品、治工具			
品名・開発名	上記、対象品製作			
仕様・開発条件等	対象製品用図面に基づく			
受注への条件・要望	加工内容に基づき、寸法・幾何公差等を確認保証できる設備を保有しているパートナー様 材料調達から出荷までのトレスビリティを保証・長期保管体制が整っているパートナー様 弊社と共創共栄関係を築けるパートナー様			

5	(株)フタバ九州 別紙詳細案件リスト 9 ページ	参加日	10月17日(木)	
			対面	
所在地	福岡県直方市大字中泉1181番地6			
主要製品	ボデー系、排気系部品			
発注品目	①BKT各種、②補給品マフラー			
加工内容	①プレス加工(順送)、②パイプ加工、アーク溶接			
必要設備・能力	①400t以上の順送プレス機、②ベンダー機、溶接ロボット			
受注への条件・要望				

6	(株)アステア	参加日	10月16日(水)	10月17日(木)
			対面	対面
所在地	岡山県総社市真壁1597			
主要製品	自動車部品 プレス・溶接			
発注品目	プレス・溶接(スポット)			
加工内容				
必要設備・能力				
受注への条件・要望				

7	九州柳河精機(株)	参加日	10月16日(水)	10月17日(木)
			対面	対面
所在地	熊本県菊池市旭志川辺1106-1			
主要製品	アルミダイカスト部品(自動車、バイク向け)			
発注品目	アルミダイカスト部品(エンジンカバー等)			
加工内容	鋳造、バリ取り、機械加工、バフ仕上げ			
必要設備・能力	HPDC125t~500t程度、#30~#40マシニング等、羽布レース機等			
受注への条件・要望				

8	(株)プリント 別紙詳細案件リスト 10, 11 ページ	参加日	10月16日(水)	10月17日(木)
			対面	対面
所在地	福岡県遠賀郡岡垣町糠塚707-1			
主要製品	モーターコアプレス金型			
発注案件名	プレス金型部品加工			
品名・開発名	ホルダー加工、ボルスター加工、プレート加工、パンチ、ダイ、丸パンチ/丸ピン			
仕様・開発条件等	機械加工、研磨加工、ワイヤー加工、JG加工、PG加工、円筒加工(外・内)			
受注への条件・要望	部品図面に対してワンストップで対応可能な企業様を希望します。			

9	(株)ハイレックスコーポレーション	参加日	10月16日(水)	10月17日(木)
			対面	対面
所在地	兵庫県宝塚市栄町1-12-28			
主要製品	自動車用コントロールケーブル、ウインドレギュレーターなど			
発注品目	自動車用コントロールケーブル部品			
加工内容	①機械加工、②プレス加工、③樹脂射出成型、④亜鉛/アルミダイカスト			
必要設備・能力	①マシニングセンタ・レーザー加工機、②プレス機、③350t以上成型機、④300t以上成型機			
受注への条件・要望				

10	(株)椿本チエイン	参加日	10月17日(木)	
			対面	
所在地	埼玉県飯能市新光20			
主要製品	自動車生産設備 物流倉庫向け仕分け機			
発注品目	自動車生産設備、物流倉庫向け仕分け機			
加工内容	部品購入・製作・組立て～電装・試運転・出荷			
必要設備・能力				
受注への条件・要望				

11	東プレ九州(株) 別紙詳細案件リスト 11 ページ	参加日	10月17日(木)	
			対面	
所在地	福岡県久留米市田主丸町秋成 150			
主要製品	プレス加工、組立ASSY、金型製作			
発注品目	別紙発注案件リストに記載いたします。			
加工内容				
必要設備・能力				
受注への条件・要望				

12	太陽機械工業(株)	参加日	10月16日(水)	
			対面	
所在地	京都府南丹市園部町船阪町田1番地26			
主要製品	二輪クラッチ用歯車、減速機用歯車、産業機器部品			
発注品目	丸物・シャフト等			
加工内容	歯車ブランク加工(NC・MC・キー溝)など 少ロット多品種:100台/LOT～別途相談、材質はSCM420が主			
必要設備・能力	加工内容対応可能設備(NC旋盤・MC等)			
受注への条件・要望	図示全箇所寸法測定確認体制必須(品質保証体制を重視してます) 特に、ヌスミ・R部などの形状測定が出来る事が必須条件です。			

13	タイガースポリマー(株) 別紙詳細案件リスト 12 ページ	参加日	10月17日(木)	
			対面	
所在地	兵庫県尼崎市元浜町1-45			
主要製品	吸気系及びBATT冷却系の樹脂及びゴム成形品			
発注品目	吸気系部品、BATT冷却ダクト、構成部品(MTラバー、カー、ステイ類)			
加工内容	樹脂INJ成形、樹脂ブロー成形、ゴム(直圧/INJ)成形、熱板/振動溶着、組み付け			
必要設備・能力	樹脂INJ(～850t)、樹脂ブロー(65mm～90mm)、ゴム直圧(～100t)、ゴムINJ(200t～300t)、フォーマー(5～6段)			
受注への条件・要望	・ティア1実績等の条件はございませんが、ISO9001/14001取得企業が望ましい。(顧客要望あり) ・熱板/振動溶着機を保有していると望ましい。			

14	南条装備工業(株)	参加日	10月16日(水)	10月17日(木)
			対面	対面
所在地	広島県広島市南区西荒神町1-8 テリハ広島5F			
主要製品	ドアトリム			
発注品目	INJ部品(内装品)、塗装部品(内装品)、めっき部品(内装品)			
加工内容	INJ成形、塗装、めっき			
必要設備・能力	50t～2000t			
受注への条件・要望				

15	堀硝子(株) 九州事業所 別紙詳細案件リスト 13 ページ	参加日	10月16日(水)	10月17日(木)
			対面	対面
所在地	福岡県京都郡苅田町長浜町9-5			
主要製品	自動車・建機等の硝子への部品組付け、加工および販売。自動車用硝子および部品の代行納入。硝子の部品組立加工、工程支援。プラスチックの成形加工および販売。金型、設備の製作および販売			
発注品目	樹脂成形品、金型			
加工内容	自動車向け樹脂成形部品の成形加工+2次加工(テープ貼付他)、及び金型製作・メンテナンス			
必要設備・能力	成形機:50t～300t、①ホルダー:150tクラス、②CLIP:50tクラス、③BRKT:300tクラス、④INSUL:150tクラス			
受注への条件・要望	成形加工:ISO9001認証取得 金型製作:金型設計、カセット金型対応可能な企業			

16	(株)九州エフ・シー・シー 別紙詳細案件リスト 14 ページ	参加日	10月16日(水)	10月17日(木)
			対面	対面
所在地	熊本県宇城市松橋町浦川内 74-1			
主要製品	2輪車、4輪車、汎用クラッチ、並びにエンジン周辺部品製造			
発注品目	発注案件リストを参照			
加工内容	発注案件リストを参照			
必要設備・能力	発注案件リストを参照			
受注への条件・要望				

17	(株)村上開明堂九州	参加日	10月16日(水)	
			対面	
所在地	福岡県朝倉市烏集院660-1			
主要製品	自動車用サイドミラー			
発注品目	樹脂成形			
加工内容	射出成形			
必要設備・能力	成形機 350t～550tクラス			
受注への条件・要望				

18	(株)モビテック	参加日	10月16日(水)	10月17日(木)
			対面	対面
			ウェブ面談:別途日程調整予定	
所在地	福岡市博多区上川端町12-20 ふくぎん博多ビル8F			
主要製品	<ul style="list-style-type: none"> ・自動車部品の開発支援事業(パワートレイン/ワイヤーハーネス) ・3Dデジタル事業(3D測定、3D活用、CADカスタマイズ、CAD販売) 			
発注案件名	<ul style="list-style-type: none"> ①設計/開発 ②設計補助 ③実験評価補助 			
品名・開発名	<ul style="list-style-type: none"> ①自動車部品における設計/開発業務、PM業務補助 ②自動車部品における出図対応(3DCADデータ修正および2Dデータ修正) ③自動車部品における実験評価検証の補助対応(資料作成、データまとめetc) 			
仕様・開発条件	①、②設計ツール:CATIA V5			
受注への条件・要望	委託を前提に技術者派遣で対応していただける企業様			

19	アイシン・ソフトウェア(株)	参加日	10月17日(木)	
			対面	
所在地	愛知県刈谷市相生町1-1-1 アドバンス・スクエア刈谷7階			
主要製品	車載ソフトウェア			
発注案件名	車載製品に関わるソフトウェア開発			
品名・開発名	センシング開発、人工知能(適用)開発、クラウド活用、データサイエンス、DevOps、仮想化/シミュレーション技術、SoC向けアプリ・PF(OS)開発			
仕様・開発条件	上記に関する開発経験			
受注への条件・要望	専門性の高い技術・知見をお持ちの会社で、派遣契約の締結が可能な会社			

20	(株)トピア	参加日	10月16日(水)	
			対面	
所在地	三重県鈴鹿市一ノ宮町1447番1			
主要製品	自動車部品 試作製造			
発注品目	自動車部品 試作製造			
加工内容	プレス部品、溶接組立			
必要設備・能力	プレス機、レーザー加工、各種溶接機、各種機械加工機、ZAS casting(あればベスト)			
受注への条件・要望				

21	(株)佐々木精工	参加日	10月16日(水)	
			対面	
所在地	大分県豊後高田市美和111-1番地			
主要製品	精密部品			
発注品目	丸物、角物、製缶物等の部品加工			
加工内容	旋盤、マシニング、研磨等、切削、研削加工、製缶、溶接			
必要設備・能力	NC旋盤、マシニング、研磨機等			
受注への条件・要望				

22	ユニプレス九州(株)	参加日	10月16日(水)	10月17日(木)
			対面	対面
			ウェブ面談:別途日程調整予定	
所在地	福岡県京都郡みやこ町勝山松田507			
主要製品	自動車骨格部品			
発注品目	プレス部品			
加工内容	プレス成形			
必要設備・能力	200t 以上			
受注への条件・要望				

23	丸五ゴム工業(株)	参加日	ウェブ面談:別途日程調整予定	
	別紙詳細案件リスト 15 ページ			
所在地	岡山県倉敷市上富井58			
主要製品	ゴム成形品			
発注品目	①アルミブラケット、②板金ブラケット			
加工内容	①アルミダイカスト、②板金プレス+溶接+塗装			
必要設備・能力	①650トンドライカスト、②500トンプレス、アーク溶接			
受注への条件・要望				

発注案件リスト





1		(株)タイセイプラス		
No.	製造部品等名称	製造部品等イメージ (写真・図形)	詳細	
1	・インパネダクト ・HVダクト 他		発注量	3,000~5,000/月
			材質	PE、PP
			加工内容	ブロー成形、インジェクション成形
			必要設備	各成形機
			現在の製造地域	福岡県飯塚市
2	・インパネダクト ・HVダクト 他 ※写真は参考		発注量	3,000~5,000/月
			材質	
			加工内容	ウレタン、リベットなどで組立
			必要設備	作業台
			現在の製造地域	福岡県飯塚市
3		1. 2案件とも 現在発注アイテムは特定できておりませんので、対応可能内容に対して発注品検討となります。		



2		(株)東郷製作所		
No.	発注案件等名称	具体的に必要な仕様・技術・条件等		
1	プレス金型設計 ・製作 プレス金型製作	発注量: 金型一式 10型/年 材質: S45C/SKD11/SKH51他 加工内容: 順送プレス型、フォーミング金型、金型部品 サイズ: 20t-200tプレス機、ZUB、RF用金型 必要設備: 研磨/マシニング/ワイヤー放電等 その他: 精密部品は測定機にて保証を希望します		
2	樹脂金型設計 ・製作 樹脂金型製作	発注量: 金型一式 10型/年 材質: S45C/STAVAX他 加工内容: 縦型及び横型射出成型金型(金属部品インサート有り) サイズ: 5t-180t射出成型機用金型 必要設備: マシニング/ワイヤー及び形彫り放電等 その他: 精密部品は測定機にて保証を希望します		

3		(株)浜岳製作所		
No.	製造部品等名称	製造部品等イメージ (写真・図形)	詳細	
1	REINF-SIDE他		発注量	3000台/月
			材質	冷延or熱延鋼板t1.0～t3.0
			加工内容	プレス加工
			必要設備	300t～600tプレス
			現在の製造地域	大分県
2	BRKT-UNIT他		発注量	3000台/月
			材質	冷延or熱延鋼板t1.0～t3.0
			加工内容	プレス加工
			必要設備	80t～200tプレス
			現在の製造地域	大分県
3	ASSY	上記同様部品の溶接組付け部品	発注量	3000台/月
			材質	
			加工内容	SPOT溶接、C02溶接
			必要設備	溶接機
			現在の製造地域	大分県
4	試作品	上記同様部品の試作板金	発注量	10台/月
			材質	冷延鋼板 & 熱延鋼板
			加工内容	暫定型をベースに板金成形加工
			必要設備	レーザー加工、ベンダー機
			現在の製造地域	大分県
No.	発注案件等名称	具体的に必要な仕様・技術・条件等		
5	プレス金型		・試作用金型(1000ショット程度の耐久性のある金型)	
			・量産用金型(10万～100万ショット程度の耐久性のある金型)	

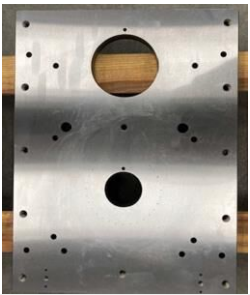

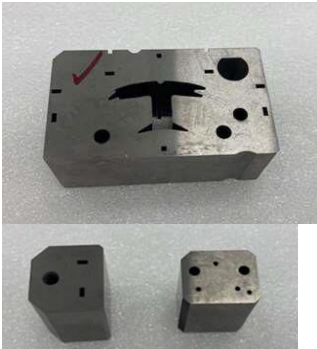
4		(株)キンコー
No.	発注案件等名称	具体的に必要な仕様・技術・条件等
1	設備装置 設備装置部品 治工具	加工設備: 依頼時の加工図面により異なりますが、マシニングセンター・旋盤(汎用・NC・複合)・平面研削盤・円筒研削盤(内外)・ワイヤーカット・型彫放電・レーザー加工機等 検査装置: 上記加工機による加工部位の寸法・幾何公差を測定保証できる検査装置(外観確認用実体顕微鏡) 管理分掌: 材料から出荷までのトレサビリティを保証できる書類等を添付・長期保管
2	上記 微細加工	同上
3	上記2 難削材加工	同上

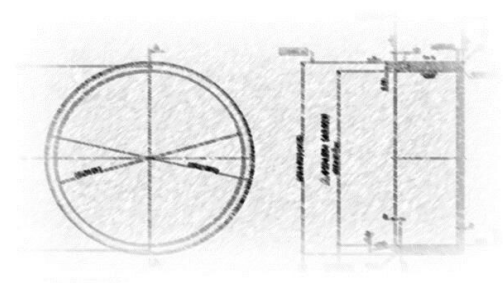
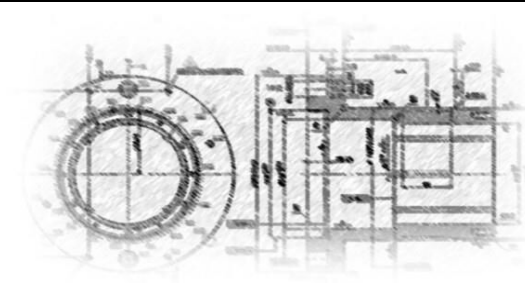

5		(株)フタバ九州		
No.	製造部品等名称	製造部品等イメージ (写真・図形)	詳細	
1	ブラケット類		発注量	5,000台/月程度
			材質	普通鋼
			加工内容	プレス加工(順送)
			必要設備	400t以上の順送プレス機
			現在の製造地域	愛知県
2	補給品マフラー		発注量	50台/月以下
			材質	ステンレス
			加工内容	パイプ加工、アーク溶接
			必要設備	ベンダー機、溶接ロボット
			現在の製造地域	福岡県

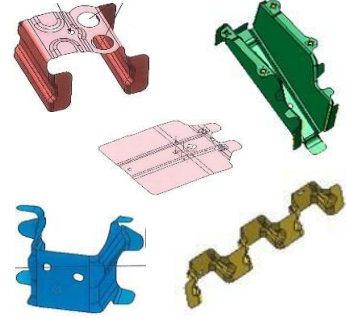
8		機プリント	
No.	発注案件等名称	具体的に必要な仕様・技術・条件等	
1	ホルダー		<ul style="list-style-type: none"> ・材質: S50C、HPM1 ・加工内容: 全加工 ・必要設備: マシニングセンター、平面研削盤、JG研削盤 ・サイズ: 1000mm~2000mm ・精度: ピッチ精度$\pm 5\mu\text{m}$、平面度$\pm 5\mu\text{m}$
2	ボルスター		<ul style="list-style-type: none"> ・材質: SS400、S50C ・加工内容: 全加工 ・必要設備: マシニングセンター、平面研削盤、JG研削盤orJGボーラー ・サイズ: 1000mm~3000mm ・精度: ピッチ精度$\pm 5\mu\text{m}$、平面度$\pm 5\mu\text{m}$
3	プレート		<ul style="list-style-type: none"> ・材質: SKD11、SKS3、SK3 ・加工内容: 全加工 ・必要設備: マシニングセンター、平面研削盤、ワイヤー加工、JG研削盤 ・サイズ: 100mm~750mm ・精度: ピッチ精度$\pm 2\mu\text{m}$、加工精度$\pm 2\mu\text{m}$、平面度$\pm 2\mu\text{m}$
4	パンチ		<ul style="list-style-type: none"> ・材質: 超硬 ・加工内容: 全加工 ・必要設備: プロファイル研削盤、平面研削盤 ・サイズ: 50L~80L程度 ・精度: $\pm 2\mu\text{m}$
5	ダイ		<ul style="list-style-type: none"> ・材質: 超硬 ・加工内容: 全加工 ・必要設備: ワイヤーカット、細穴放電加工機、型彫り放電加工機、平面研削盤 ・サイズ: □10~□200 ・精度: $\pm 2\mu\text{m}$

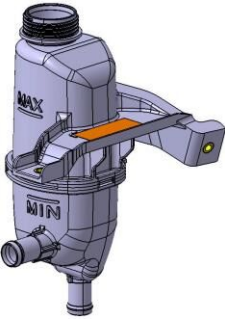
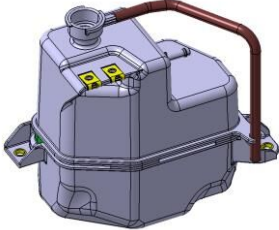
No.	発注案件等名称	具体的に必要な仕様・技術・条件等	
6	丸パンチ/丸ピン		<ul style="list-style-type: none"> ・材質:超硬 ・加工内容:全加工 ・必要設備:円筒研削盤 ・サイズ:φ0.6~φ20×60L ・精度:±2μm
7	blankパンチ		<ul style="list-style-type: none"> ・材質:超硬 ・加工内容:全加工 ・必要設備:ワイヤーカット、細穴放電加工機、平面研削盤 ・サイズ:30~150×60L ・精度:±2μm
8	スクイズリング		<ul style="list-style-type: none"> ・材質:超硬 ・加工内容:全加工 ・必要設備:平面研削盤、内外径研磨、ワイヤー加工、 ・サイズ:φ30~φ200×70L ・精度:±2μm
9	ダイスリーブ		<ul style="list-style-type: none"> ・材質:SKD11、SUJ2 ・加工内容:全加工 ・必要設備:旋盤加工、平面研削盤、JG研削盤、円筒研削盤 ・サイズ:φ260×230L ・精度:±2μm

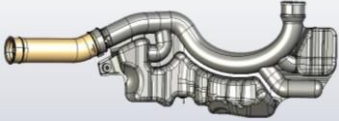
11		東プレ九州㈱		
No.	製造部品等名称	製造部品等イメージ (写真・図形)	詳細	
1	プレス量産加工 (NUT、BOLT付の場合有) 金型、検具製作込		発注量	車種による
			材質	部品による
			加工内容	金型製作、量産プレス
			必要設備	PRG(100~800t)、TDM(300t~)
			現在の製造地域	福岡県 久留米市、京都郡 苅田町

13		タイガースポリマー株式会社		
No.	製造部品等名称	製造部品等イメージ (写真・図形)	詳細	
1	リザーブタンク		発注量	5,500台/月
			材質	PP
			加工内容	INJ成形、熱板溶着、カラー圧入、リーク試験、ラベル貼付
			必要設備	INJ成形機(450tクラス)、熱板溶着機、カラー圧入治具、リーク試験機
			現在の製造地域	九州地域
2	リザーブタンク		発注量	5,500台/月
			材質	PP-GF20
			加工内容	INJ成形、熱板溶着、カラー圧入、リーク試験、構成部品ASSY
			必要設備	INJ成形機(450tクラス)、熱板溶着機、カラー圧入治具、リーク試験機
			現在の製造地域	九州地域
3	リザーブタンク		発注量	3,000台/月
			材質	PP-GF20
			加工内容	INJ成形、熱板溶着、カラー圧入、リーク試験、構成部品ASSY
			必要設備	INJ成形機(450tクラス)、熱板溶着機、カラー圧入治具、リーク試験機
			現在の製造地域	九州地域
4	エアクリーナー (吸気系部品)		発注量	6,000台/月
			材質	PP-TD30
			加工内容	INJ成形、構成部品組付
			必要設備	INJ成形機(350tクラス)、ASSY設備
			現在の製造地域	九州地域

15		堀硝子(株) 九州事業所		
No.	製造部品等名称	製造部品等イメージ (写真・図形)	詳細	
1	・ホルダー		発注量	200,000個/月
			材質	PBT(GF30%)
			加工内容	インサート成形
			必要設備	成形機150tクラス
			現在の製造地域	福岡県京都郡苅田町
2	・CLIP、SPCR		発注量	40,000個/月
			材質	PBT、PA6
			加工内容	インジェクション成形+テープ貼り
			必要設備	成形機50tクラス
			現在の製造地域	神奈川県横須賀市
3	・ブラケット		発注量	20,000個/月
			材質	PBT(GF40%)
			加工内容	インジェクション成形
			必要設備	成形機300tクラス
			現在の製造地域	栃木県日光市
4	・インシュレーター		発注量	40,000個/月
			材質	PP(黒)
			加工内容	インジェクション成形+テープ貼り
			必要設備	成形機150tクラス
			現在の製造地域	群馬県藤岡市

16		(株)九州エフ・シー・シー		
No.	製造部品等名称	製造部品等イメージ (写真・図形)	詳細	
1	・コイルスプリング	 線径Φ2.9、自由長50	発注量	3,000～40,000個/年
			材質	SWOSC-VH、SWOCN-V
			加工内容	成形、セッチングなど
			必要設備	ばね成型機
			現在の製造地域	静岡県
2	・プレス部品	 Φ130程度、板厚t2.6	発注量	500～10,000個/年
			材質	JSC270C/SPCC/SK85
			加工内容	ブランクング/ドロウ/バンド/ 熱処理など
			必要設備	150～300t プレス機
			現在の製造地域	岐阜県、静岡県
3	・表面処理	 Φ130程度、高さ40mm	発注量	500～10,000個/年
			材質	ADC12/ADC14相当
			加工内容	硬質アルマイト
			必要設備	アルマイト設備
			現在の製造地域	静岡県
No.	発注案件等名称	具体的に必要な仕様・技術・条件等		
4	・アルミ鋳造金型	・350t アルミダイカストマシン用鋳造金型(ADC12相当)		
		・製品に合わせて金型設計～製作が可能		
		・新規開拓としての見積、調査		
5	・プレス金型	・200t プレス用ブランク型(JSC270C相当)		
		・製品に合わせて金型設計～製作が可能		
		・新規開拓としての見積、調査		

No.	製造部品等名称	製造部品等イメージ (写真・図形)	詳細	
1	・アルミブラケット		発注量	3,000～30,000個/月
			材質	ADC12
			加工内容	アルミダイカスト、タップ
			必要設備	350ト、650トダイカスト
			現在の製造地域	岡山県、東海地区
2	・板金ブラケット		発注量	3,000～30,000個/月
			材質	JSH270、JSH440
			加工内容	プレス、溶接、(塗装)
			必要設備	200ト、500トプレス
			現在の製造地域	岡山県